



LAMODULA

Montageanleitung Familienbett „Josef“



Liebe Kundin, lieber Kunde!

Wir freuen uns, dass Sie sich für unser Familienbett „Josef“ entschieden haben.

In den nächsten Schritten erklären wir Ihnen den Aufbau unseres Familienbettes.

Lieferumfang bei einem Doppelbett:

- 1 - Kopfteile
- 2 - Hohe Seitenteile
- 3 - Niedrige Seitenteile

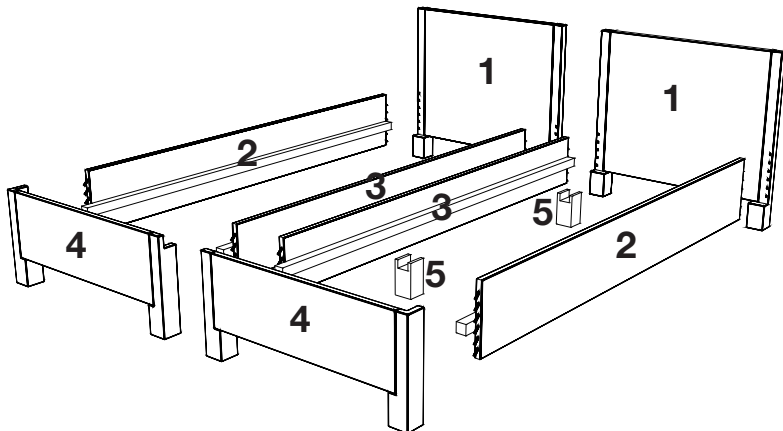

Lieferumfang bei mehr als zwei Betten:

- 1 - Kopfteile
- 2 - Hohe Seitenteile
- 3 - Niedrige Seitenteile
- 4 - Fußteile
- 5 - Verbindungsteile

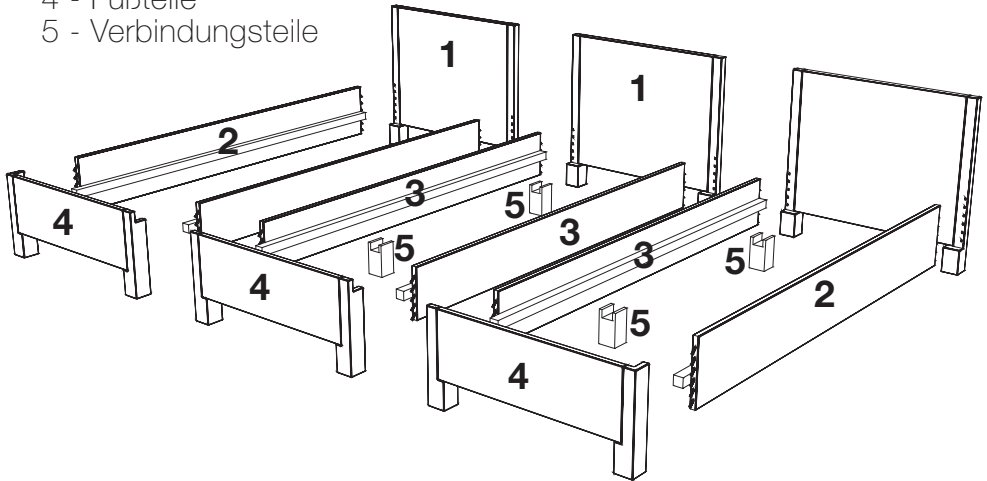

Aufbau der Betten:

1. Stellen Sie das Kopfteil (1) auf.
2. Verbinden Sie die Seitenteile (2 & 3) mit dem Kopfteil (1).
3. Heben Sie beide Seitenteile (2 & 3) am Fußende gleichzeitig an und lassen diese im Fußteil (4) einrasten.

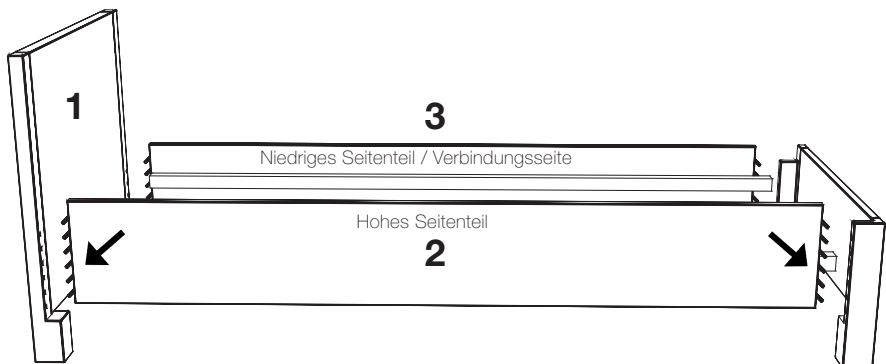

Verbinden der Betten:

1. Schieben sie die Betten zusammen und stecken Sie die Verbindungsteile (5) unter die Seitenteile (3).
2. Legen Sie die mitgelieferten Lattenroste ein.

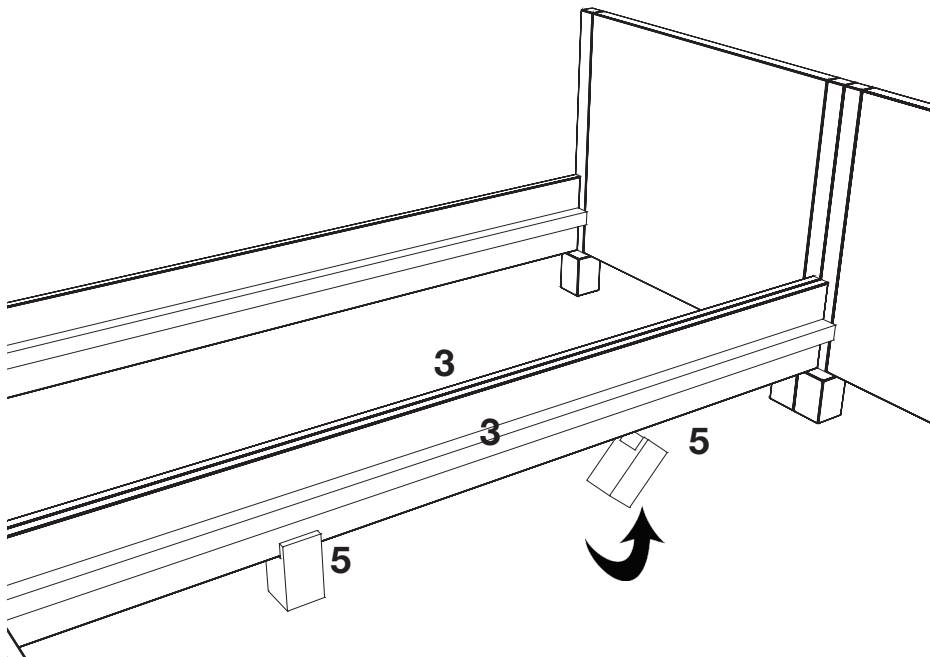

Überprüfen Sie die Steckverbindung auf Passgenauigkeit und stabilen Halt. Mithilfe einer Wasserwaage vergewissern Sie sich, ob der Bett-rahmen im Lot ist.



LAMODULA

Italiener Straße 10a | A-9500 Villach | Tel. +43 4242 39900 | office@lamodula.at | www.lamodula.at

Traumhaft schlafen  Natürlich wohnen